

ПРАКТИЧЕСКОЕ ЗАДАНИЕ (09.03.2024)
для городского ресурсного центра по подготовке к олимпиаде
по учебному предмету «Трудовое обучение» (обслуживающий труд)

Футляр для швейных принадлежностей

Изготовьте футляр для швейных принадлежностей (Рисунок 1) из двух деталей разного цвета: внешняя деталь – из гладкокрашеной ткани; внутренняя деталь – из набивной ткани в мелкий рисунок.

На внутренней детали выполните накладные карманы из гладкокрашеной ткани в соответствии с чертежом (Рисунок 2). Верх карманов обработайте швом вподгибку с закрытым срезом шириной 1,5 см. Каждый карман разделите на две части, проложив строчки.

Внешнюю деталь декорируйте вышивкой (Рисунок 3), определив ее местоположение согласно эскиза изделия. Используйте не менее 4 видов украшающих швов, цветовое сочетание и количество сложений нитей определите самостоятельно.

Изготовьте петлю для застежки известным вам способом, длину и ширину которой определите в зависимости от размера выбранной пуговицы.

Соедините детали футляра обтачным швом, одновременно вставляя петлю. Проложите отделочную строчку на расстоянии 1 мм от края изделия.

Пришейте пуговицу. Сложите готовое изделие.



Рисунок 1 – Эскиз футляра



Рисунок 2 – Чертеж футляра

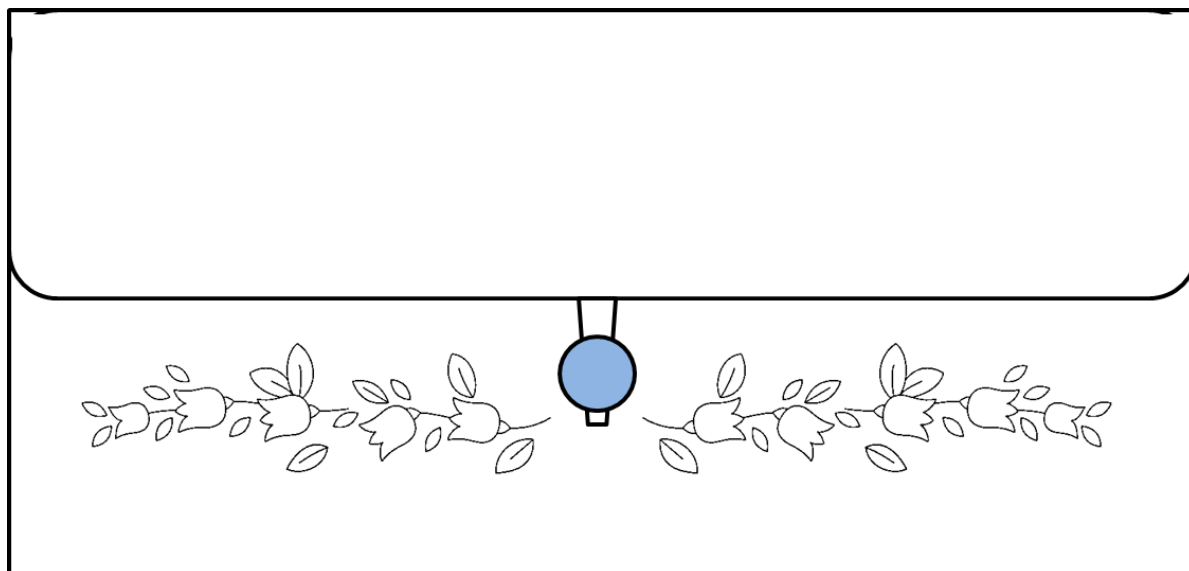
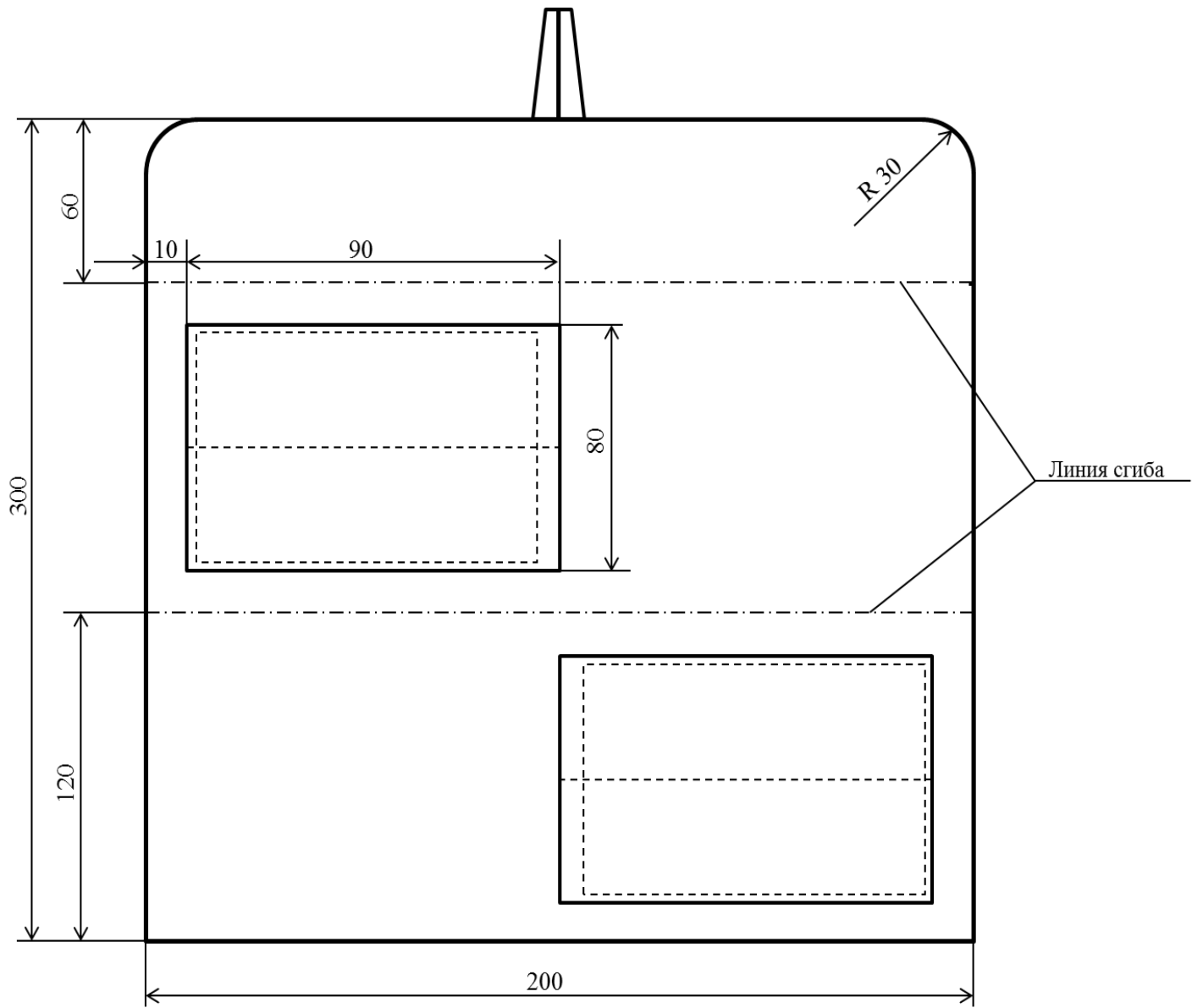

Рисунок 3 – Схема вышивки