

ДИСТАНЦИОННАЯ ОЛИМПИАДА (16.05.2026)

городского ресурсного центра для подготовки учащихся к республиканской олимпиаде по учебному предмету «Трудовое обучение» (обслуживающий труд)

VIII класс

1. Потребность организма в хлоре и натрии удовлетворяется за счет употребления в пищу:

- а) пищевой соды; б) сахара; в) поваренной соли; г) крахмала.

2. По правилам столового этикета если Вы закончили еду, то приборы следует положить:

- а) на стол нож слева, а вилку справа от тарелки;
б) на стол нож справа, а вилку слева от тарелки;
в) нож и вилку на тарелке, скрестив между собой;
г) нож и вилку на тарелке, параллельно друг другу ручками вправо;
д) нож и вилку на тарелке, параллельно друг другу ручками влево.

3. Температура подачи горячих и холодных супов соответственно:

- а) не менее 75°C, не выше 14°C; б) не более 75°C, не ниже 14°C;
в) не менее 80°C, не выше 50°C; г) не более 70°C, не ниже 20°C.

4. Установите соответствие. Ткани мяса и их свойства.

1. мышечная ткань	а) ткань, состоящая из жировых клеток
2. соединительная ткань	б) ткань, состоящая из мышечных волокон, покрытых оболочкой
3. жировая ткань	в) ткань, связывающая отдельные ткани между собой и со скелетом
4. костная ткань	г) самая прочная ткань

1 _____; 2 _____; 3 _____; 4 _____;

5. Специальная обработка мяса – шпигование выполняется, для:

- а) повышения жирности и сочности; б) сохранения сочности мяса;
в) придания мягкости; г) получения порционных кусков.

6. Назовите семейство рыб, у которых мясо нежное, вкусное со специфическим йодистым привкусом.

- А) Семейство карповые. В) Семейство щуковые.
Б) Семейство тресковые. Г) Семейство сомовые.
Д) Семейство камбаловые.

7. В восточной кухне используют черный рис, зерна которого после варки становятся темно-фиолетовыми с сильным запахом...

- А) апельсиновым привкусом; В) мясной привкус;
Б) грибным привкусом; Г) ореховым привкусом;
Д) рыбным привкусом.

8. «Крупики» в белорусской народной кухне – это каша из:

- а) ржаной муки;
- б) ячменной крупы;
- в) смеси зерновых культур;
- г) гречневой крупы;
- д) пшеничной крупы;
- е) пшеничной крупы.

9. Ткани из нитрона и лавсана рекомендуется стирать при температуре не выше:

- а) 30°C;
- б) 50°C;
- в) 60°C;
- г) 100°C;
- д) 120°C.

10. Определите волокно по описанию: волокно быстро горит ярким пламенем с запахом жженой бумаги, изделия из этого волокна имеют хорошие гигиенические свойства, но прочность в мокром состоянии уменьшается.

- а) штапельное;
- б) льняное;
- в) вискозное;
- г) шерстяное;
- д) шелковое;
- е) хлопчатобумажное.

11. Рассмотрите схему получения ткани из пряжи на ткацком станке. Укажите название детали обозначенной цифрой 7.

- а) бердо;
- б) челнок;
- в) товарный валик;
- г) навой;
- д) ремизка.

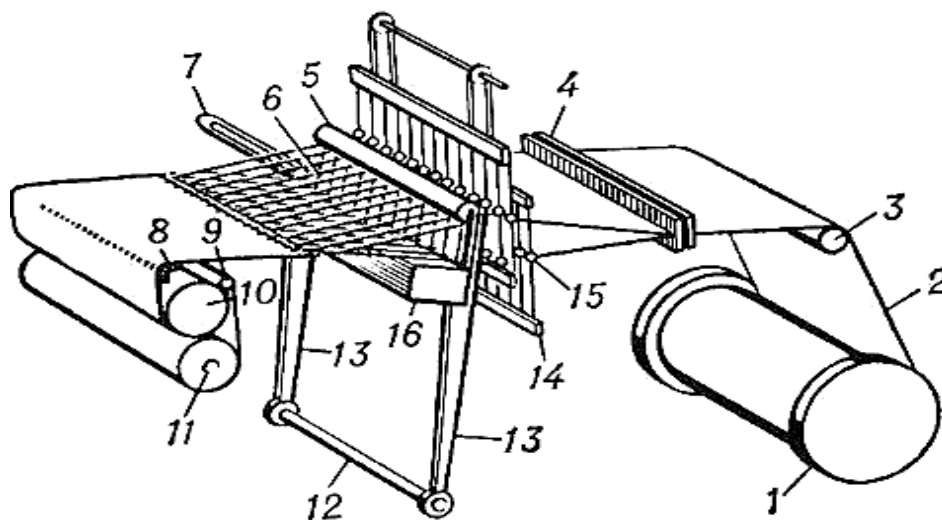

12. В 1940 году в Германии получили перлон, волокно которое известно под названием:

- а) лавсан;
- б) хлорин;
- в) нитрон;
- г) капрон;
- д) винил.

13. Стебли льна после освобождения от коробочек с семенами:

- а) мнут - мочат - прочесывают - скручивают - просушивают;
- б) мочат - трепят - просушивают - мнут - сортируют;
- в) мочат - просушивают - мнут - трепят - сортируют;
- г) рыхлят - мочат - трепят - сушат - скручивают;
- д) теребят - мочат - мнут - трепят - сушат.

14. Первую швейную машину челночного стежка, в которой использовались верхняя и нижняя нитка изобрел ...

- А. Бартеlemi Тимонье. Б. Эллиас Хоу.
 В. Карл Вейзенталь. Г. Исаак Зингер.
 Д. Уолтет Хант.

15. Найдите правильные соотношения между специальными приспособлениями к швейным машинам и их назначением:

- а) лапка-сборочник 1) служит для обработки среза ткани с одновременной подгибкой.
 б) лапка-запошиватель 2) используется для выполнения параллельных строчек, расположенных на одинаковом расстоянии одна от другой
 в) лапка-рубильник 3) применяется для собаривания ткани одной детали с одновременным пришиванием ее к несобранной детали
 г) лапка с направляющей линейкой? 4) с её помощью выполняется запошивочный шов, применяемый при пошиве белья из х/б ткани и в изделиях без подкладки

а) - ; б) - ; в) - ; г) -

16. Установите соответствие между названиями и условными обозначениями швов

Условное обозначение шва	Название шва
1. 	А. Шов вподгибку с закрытым срезом
2. 	Б. Запошивочный шов
3. 	В. Двойной шов
4. 	Г. Накладной шов с закрытым срезом

1-____, 2-____, 3-____, 4-____

17. Застежку на пуговицы часто используют в качестве декоративного оформления диванной подушки. Для выполнения застежки на пуговицы по краям деталей обрабатывают планки. Ширина планки в готовом виде...

- А) 1,5 см; Б) 2 см; В) 3 см; Г) 4 см; Д) 5 см.

18. Узор для вышивки «набор» подбирают так, чтобы стежки были:

- а) очень короткими (0,1 – 0,3 см);
 б) короткими (не более 1,0 см);
 в) не очень длинными (1,0-2,0см);
 г) длинными (2,0 – 3,0 см).

19. На рисунке показан способ провязывания:

- а) цепочка из воздушных петель;
- б) столбик без накида;
- в) столбик с накидом;
- г) полустолбик без накида.

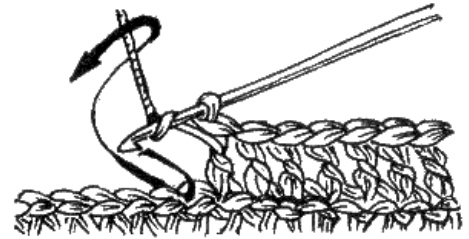

20. Установите последовательность действий при расчете количества петель для вязания:

- а) снять измерения образца;
- б) умножить значение плотности вязания на нужную мерку;
- в) выполнить влажно-тепловую обработку образца;
- г) связать образец;
- д) снять необходимую мерку;
- е) рассчитать плотность вязания.

ТВОРЧЕСКИЕ ЗАДАНИЯ

1. На уроке кулинарии предложили разобрать рецепт приготовления борща московского. Напишите рекомендации по первичной обработке овощей используемых в приготовлении борща. Допишите недостающие продукты в схеме и операции в технологии приготовления борща.

Первичная обработка овощей:

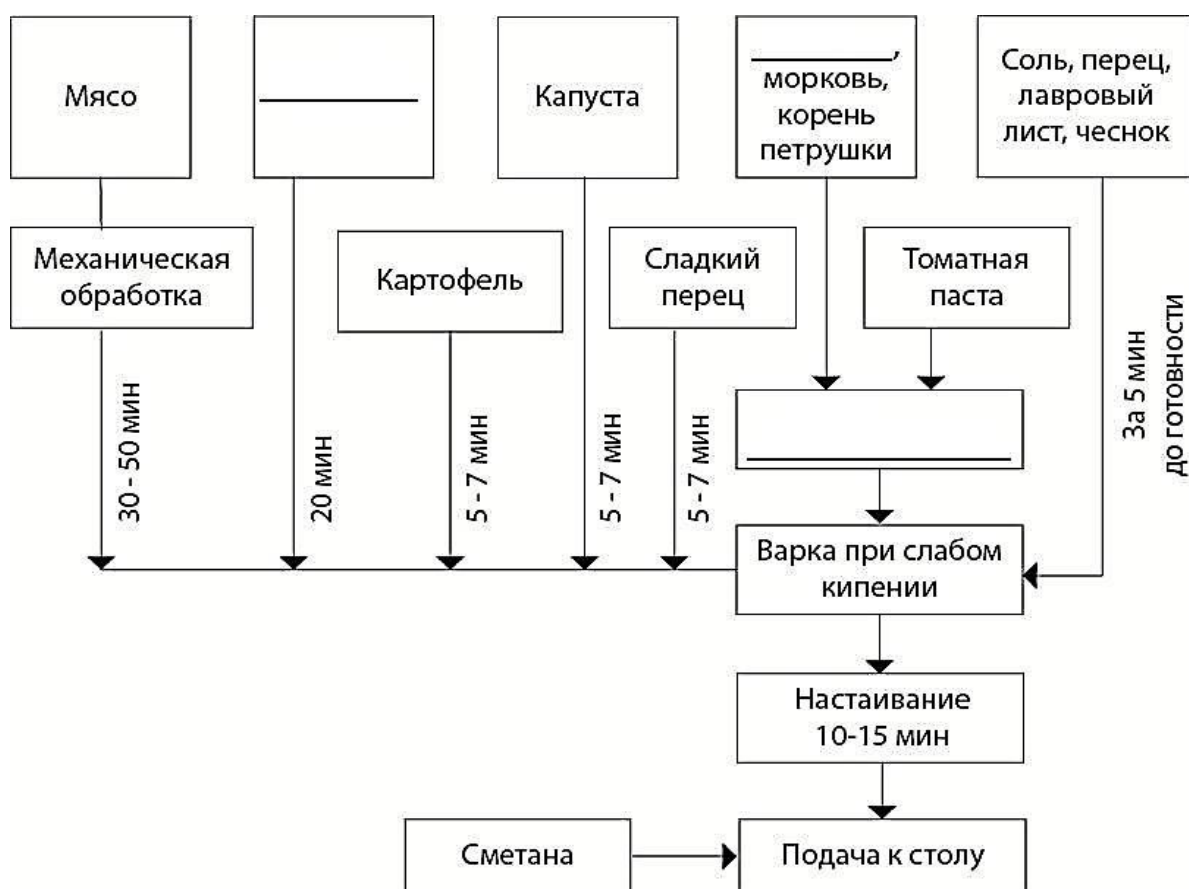

2. Помогите решить проблему. При подготовке швейной машины к работе обнаружена некачественная строчка _____.

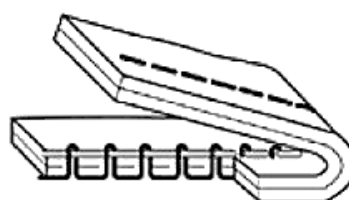
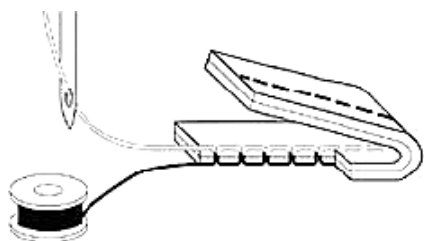

В швейной машине имеется несколько регуляторов, необходимых для получения высококачественной строчки. Назовите эти регуляторы:

Предложите действия для устранения дефекта строчки

3. Механическое свойство тканей, используемое дизайнером в представленных моделях, называется _____.

Определите, ткани какого волокнистого состава следует выбрать для выполнения конструктивных элементов моделей женской одежды, изображенных на рисунках.

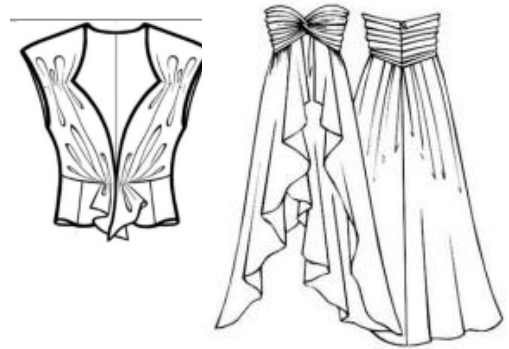

4. Определите количество петель, которое необходимо набрать на спицы для вязания спинки жакета (ширина по линии низа изделия 54 см). Контрольный образец вязки, связанный на 28 петлях имеет размер 15 × 10 см.

5. На летних каникулах вы с семьей решили выбраться на природу. Купили угли, взяли мангал и шампура. Заранее замариновали куриное мясо (**приведите примеры маринадов**). Отдых предполагал быть веселым. Но.... В конце приготовления шашлыка из мяса птицы на кожице начали вздуваться пузырьки и лопаться. **Назовите причины и как их устранить. Какой приём гостей был организован** вашей семьёй.

ОТВЕТЫ ТЕОРЕТИЧЕСКОГО ТУРА 8 КЛАСС

№	ответ	примечания
1	В	7 кл. с. 6
2	Г	5 кл. с. 22
3	А	8 кл. с. 46
4	1- Б, 2- В, 3- А, 4- Г	7 кл. с. 53
5	А	7 кл. с. 60
6	Д	8 кл. с. 27
7	Г	6 кл. с. 31
8	Д	7 кл. с. 84
9	Б	8 кл. с. 158
10	В	8 кл. с. 70
11	Б	5 кл. с. 71
12	Г	8 кл. с. 71
13	В	6 кл. с. 57
14	Д	5 кл. форзац
15	а-3, б-4, в-1, г-2	8 кл. с. 114-115
16	1В, 2Г, 3А, 4Б	8 кл. с. 120-121
17	В	8 кл. с. 149
18	Б	5 кл. с. 155
19	В	
20	1д, 2г, 3в, 4а, 5е, 6б	
Творческие задания		
1	Свекла, лук репчатый, пассеровать	7 кл. с. 27, 48, 37
2	Оценивается: Строчка петляет сверху. 0.5 балл Регуляторы: регулятор натяжения верхней нитки, регулятор натяжения нижней нитки, регулятор длины стежка 1.5 балла Способ устранения: ослабить натяжение верхней нити, проверить заправку нижней нити. 1 балл	7 кл. с. 108
3	Оценивается: - свойство - драпируемость 0,5 балл за верный ответ - рекомендуемые ткани: х/б (батист, маркизет), льняные (батист, тонкие блузочные, плательные), шелковые натуральные (крепдешин), искусственный шелк (вискоза), синтетический шелк (шифон, атлас) 0,5 балла за каждый верный ответ по сырьевому составу с примером	7 кл. с. 94
4	Плотность вязания (28-2):15=1.7 п/см Кол-во петель 1.7х54+2=94 петли	
5	Приём – барбекю. 0.5 балла Маринады: лимонная или уксусная кислота, томатный соус, майонез 1 балл Причина – слишком большой жар 0.5 балла Устранить – отдалить продукт от огня, или разгрести угли 1 балл	8 кл. с. 18-19